

EM-213 1-QUADRANT TEHO-OHJAIN 12-24Vdc 10A

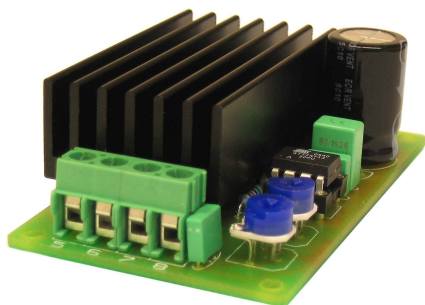

OMINAISUUDET:

- Kustannustehokas
- Korkea hyötysuhde
- Käyttöjännitekompensoitu
- Soveltuu resistiivisille ja induktiivisille kuormille
- Käyttökohteet: moottorihjain, lampun himmennin
- Sopii kiskoasennuspohjaan

EM-213 on 1-quadrant teho-ohjain. Ohjain käyttää PWM-tekniikkaa korkean hyötysuhteen saavuttamiseksi. PWM taajuus voidaan asettaa käyttötarkoituksen mukaan, korkeampaa taajuutta käytetään induktiivisella kuormalla, esimerkiksi moottorilla, ja matalampaa resistiivisellä kuormalla kuten lampulla.

Ohjaimen lähtö on kompensoitu käyttöjännitteen vaihteluja vastaan, joten myös vakavoimatonta jännitelähdettä voidaan käyttää. Ohjaimen lähtö on ylikuormasuojattu (ylilämpö). Suojaus toipuu itsestään kun lämpötila laskee. Laitetta voidaan ohjata ulkopuolisella analogisella jännitesignaalilla 0-5V tai suurempi. Ohjausalue on lisäksi säädettävissä.

EM-213 sisältää myös pehmeäkäynnistysrampin säädettävällä rampin ajalla.

EM-213 LOHKOKAAVIO

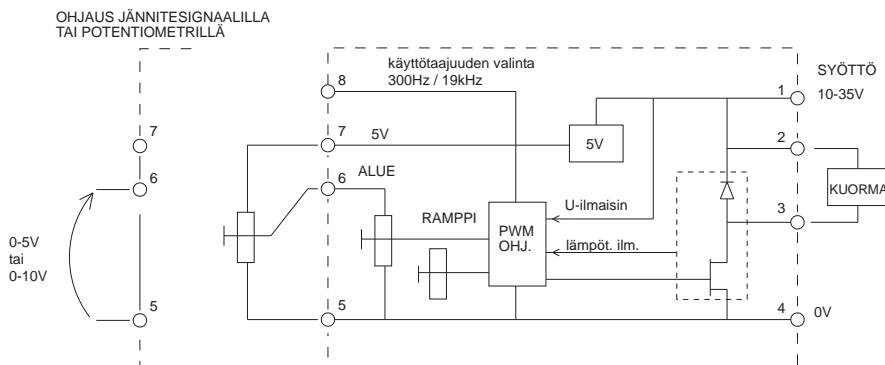

TEKNISET TIEDOT

Käyttöjännite	10-35V
Moottorivirta	jatk. maks 10A (Ta<50°C) hetkel. maks. 15A (10s)
Jännitehäviö	0.4V kun I=10A
PWM taajuus	300Hz tai 19kHz
Pehmeäkäyn. aika	0..4s säädettävä
Ohjausalue	0-5V tai enemmän (max 30V), säädettävä
Ohjaus tuloimp.	100kohm
Liittimet	1.5mm
EMC	EN-50081-2 & EN-50082-2 (teollisuus)
Lämpöt. suojaus	110°C
Paino	70g
Käyttölämpötila (Ta)	-20...70°C

EM-213 KÄYTTÖNOTTO

Käyttöjännite suodatettu 10-35Vdc,
rippeli < 30% täydellä kuormalla.
HUOMIO ! Väärä napaisuus voi rikkoa laitteen
HUOMIO ! Laitteessa ei ole omaa sulaketta

Valitse kytkentätaajuus pin8:lla, 0..1V tai
avoin vastaa 19 kHz toimintaa ja 3..30V 300 Hz
toimintaa.

Valitse alue

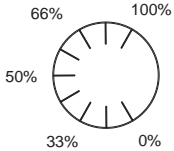

Valitse ramppiaika / s

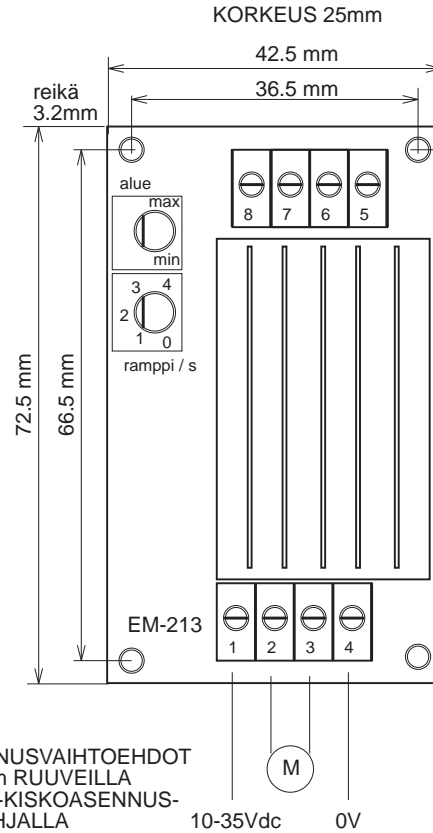
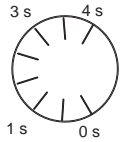

ASENNUSVAIHTOEHDOT
1. 3mm RUUVEILLA
2. DIN-KISKOASENNUS-
POHJALLA

KYTKENTÄESIMERKKI 1 - MOOTTORIOHJAIN

Nopeus asetetaan ulkoisella jännitteellä pinni 6:een. Säätöalue asetetaan alue-trimmillä. Moottorin ramppi asetetaan ramppi-trimmillä. Pinni 8 jätetään avoimeksi 19 kHz toimintaa varten. Apujännite 5V pinni 7:stä.

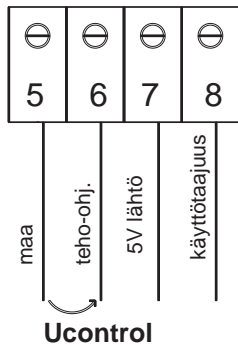

KYTKENTÄESIMERKKI 2 - LAMPUN HIMMENNIN

Lampun kirkkaus säädetään sisäisellä alue-trimmillä. Syttymis-/kirkkaussäätöramppi asetetaan ramppi-trimmillä. Pinni 8 kytketään 5V:iin 300 Hz toimintaa varten. Apujännite 5V pinni 7:stä.

